

Guarderías infantiles limpias para niños saludables

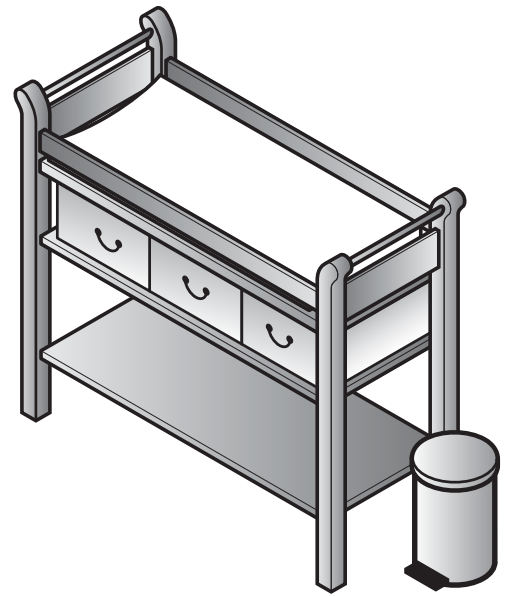

Área de cambio de pañales limpia

- Limpie el área de cambio de pañales con agua y jabón, luego enjuague con agua cristalina
- Seque con toallas de papel desechables
- Desinfecte aplicando una solución de blanqueador con cloro
- Seque al aire libre

**1/4
TAZA DE
BLANQUEADOR**



+

**1
GALÓN
DE AGUA
CRISTALINA**



Manos limpias

Lávese las manos con agua y jabón en forma cuidadosa y frecuente, especialmente:

- Después de ir al baño
- Después de cambiar pañales o limpiar líquidos corporales
- Antes de preparar alimentos o bebidas

Lávese las manos durante el tiempo que le toma tararear la canción de "Feliz cumpleaños" dos veces. Séquese las manos completamente utilizando toallas de papel desechables.



***Prepare soluciones de blanqueador nuevas a diario; manténgalas fuera del alcance de los niños; nunca mezcle solución de blanqueador con otros líquidos para limpiar.**



www.co.somerset.nj.us/health



www.waterandhealth.org



www.americanchemistry.com

www.disinfect-for-health.org